

Tiki @ Treiler

Vedamiseks loodud!

Paadihaagised

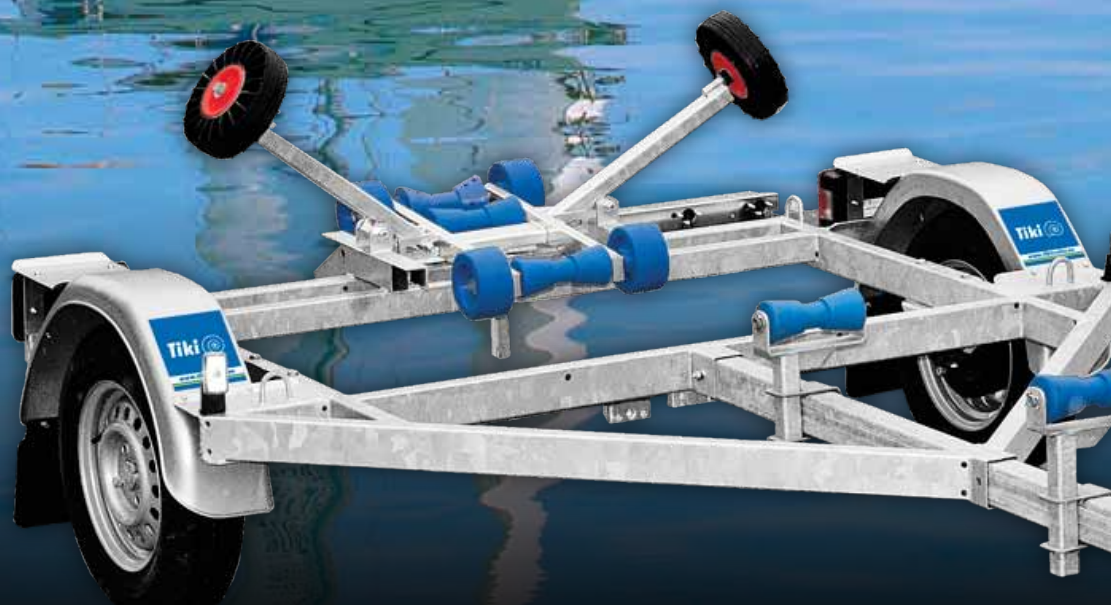



Tiki Treiler

Oluline roll tsivilisatsiooni arengus on olnud transpordil. Aastatuhandeid on inimesed otsinud võimalusi efektiivsemate lahenduste leidmiseks kasutades selleks hobuvankreid, ronge, laevu ja lennukeid.

Tiki Treileri roll on pakkuda inimestele üht paindlikumat võimalust transpordi korraldamiseks ja selleks on auto haagis. Meie juured ulatuvad kaugemale ajalukku. Üle 20 aasta oleme valmistanud autohaagised, et rahuldada ka kõige nõudlikumate klientide vajadused. Meie mudelite valikust leiab sobilikult nii linnaelanik kui ka farmer. Sõltumata tegevusvaldkonnast ja erialast pakume haagiseid väga erinevateks otstarveteks. Kauaaegne kogemus ja põhjamaade karmid tingimused on esitanud meie tootearendajatele tõelise väljakutse

ehitada haagiseid, mis oleks vastupidavad, kuid samas kaasaegse väljanägemisega. Funktsionaalsus ja innovaativsus väljenduvad kõikides Tiki Treileri haagistes.

Haagiste detailid, mida meie tehas ei valmista, ostame maailma juhtivatelt tootjatelt, et tagada haagise maksimaalne vastupidavus. Haagised on tehtud nii, et nende hooldus oleks lihtne ja need läbivad enne klientideni toimetamist põhjaliku kontrolli. Tiki Treileri tehas kasutab euroopa uusimat kuumtsinkimise tehnoloogiat, et anda haagistele ilmastikukindlus pikkadeks aastateks. Kogu tootmisprotsess vastab ISO 9001 ja ISO 14001 standartitele.

Tiki Treiler partnerite võrgustik hõlmab juba kogu euroopat ja laieneb iga aastaga.

Kategooriad

Tiki Treiler toodab haagiseid mitmeks otstarbeks, milleks on kasti-, paadi- ja erihaagised. Tiki Treileri haagised jagunevad kolme tootesarja. Iga sari on mõeldud kindlale kliendigrupile arvestades nende vajadusi ja ootusi. Kõik sarjad valmivad samas tehases ja vastavad samadele kvaliteedi nõuetele.



BS300-L/jet



Täismass (kg):	750
Omakaal (kg):	158
Pikkus (cm):	411
Laius (cm):	182
Sild:	lehtvedrusild
Rehvid:	155R13 84N M+S

STANDARDVARUSTUS: tugiratas, kiilurull ning vintsipukk vintsi ja ninatoega

BS450-R

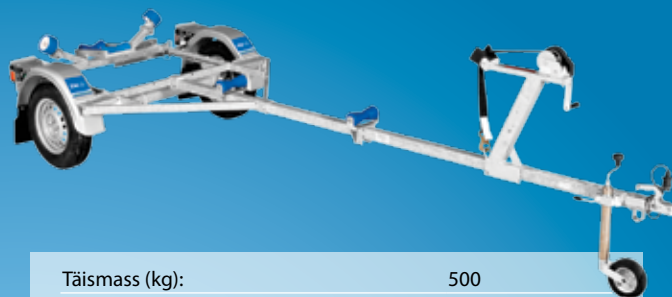

Täismass (kg):	500
Omakaal (kg):	124
Pikkus (cm):	455
Laius (cm):	160
Sild:	torsioonsild
Rehvid:	155R13 84N M+S
Paadi maksimaalne pikkus (m):	4,5

STANDARDVARUSTUS: kallutusmehhanism koos kahe kiilurulliga, vintsipukk koos vintsi ja ninatoega ning kaks küljetuge

BS600-L



Täismass (kg):	600
Omakaal (kg):	154
Pikkus (cm):	486
Laius (cm):	180
Sild:	lehtvedrusild
Rehvid:	155R13 84N M+S
Paadi maksimaalne pikkus (m):	4,8

STANDARDVARUSTUS: kallutusmehhanism koos kolme kiilurulliga, 2 kiilurulli, vintsipukk koos vintsi ja ninatoega, kaks küljetuge ning tugiratas

BS700-R



Täismass (kg):	750
Omakaal (kg):	163
Pikkus (cm):	512
Laius (cm):	186
Sild:	torsioonsild
Rehvid:	155R13 84N M+S
Paadi maksimaalne pikkus (m):	5,1

STANDARDVARUSTUS: kallutusmehhanism koos kolme kiilurulliga, 2 kiilurulli, vintsipukk koos vintsi ja ninatoega, kaks küljetuge ning tugiratas



BP750-L

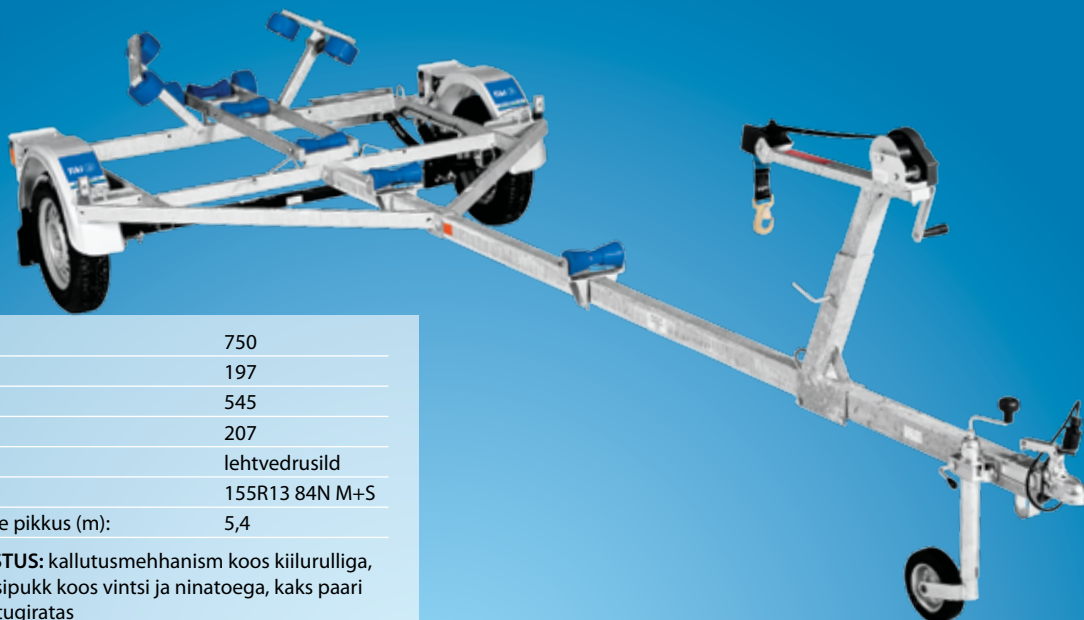

Täismass (kg):	750
Omakaal (kg):	197
Pikkus (cm):	545
Laius (cm):	207
Sild:	lehtvedrusild
Rehvid:	155R13 84N M+S
Paadi maksimaalne pikkus (m):	5,4

STANDARDVARUSTUS: kallutusmehhanism koos kiilurulliga, kaks kiilurulli, vintsipukk koos vintsi ja ninatoega, kaks paari küljetugesid ning tugiratas

BS1000-RB



Täismass (kg):	1000
Omakaal (kg):	242
Pikkus (cm):	584
Laius (cm):	207
Sild:	torsioonsild
Rehvid:	155R13 84N M+S
Paadi maksimaalne pikkus (m):	5,6

STANDARDVARUSTUS: tugiratas, kallutusmehhanism, 1 reguleeritava kõrgusega kiilurull, vintsipukk koos vintsi ja ninatoega ning tugiratas



BP1000-RB

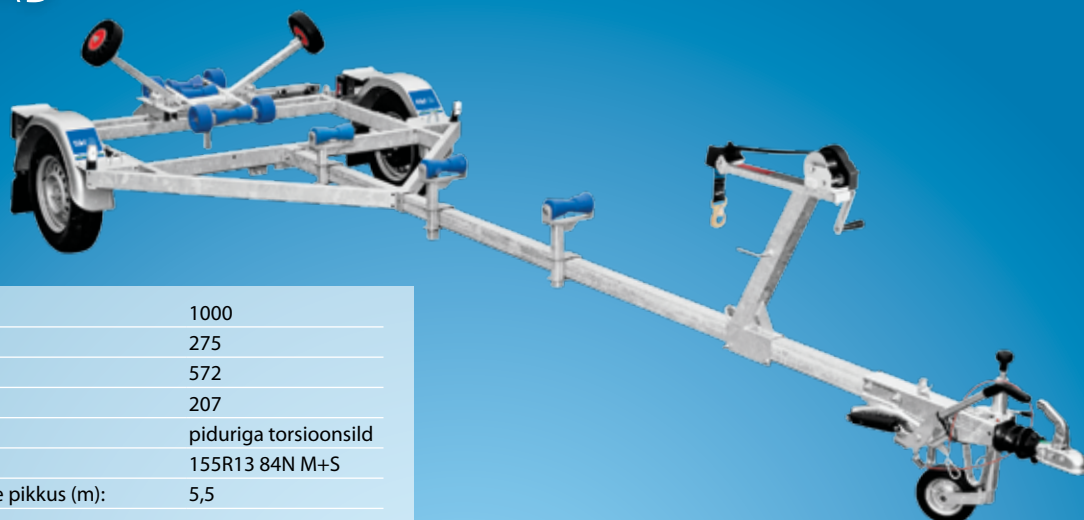

Täismass (kg):	1000
Omakaal (kg):	275
Pikkus (cm):	572
Laius (cm):	207
Sild:	piduriga torsioonsild
Rehvid:	155R13 84N M+S
Paadi maksimaalne pikkus (m):	5,5

STANDARDVARUSTUS: automaatselt fikseeruvad 2 küljetuge koos kallutusmehhanismiga, 3 reguleeritava kõrgusega kiilurulli, vintsipukk koos vintsi ja ninatoega ning tugiratas

BP1300-RB

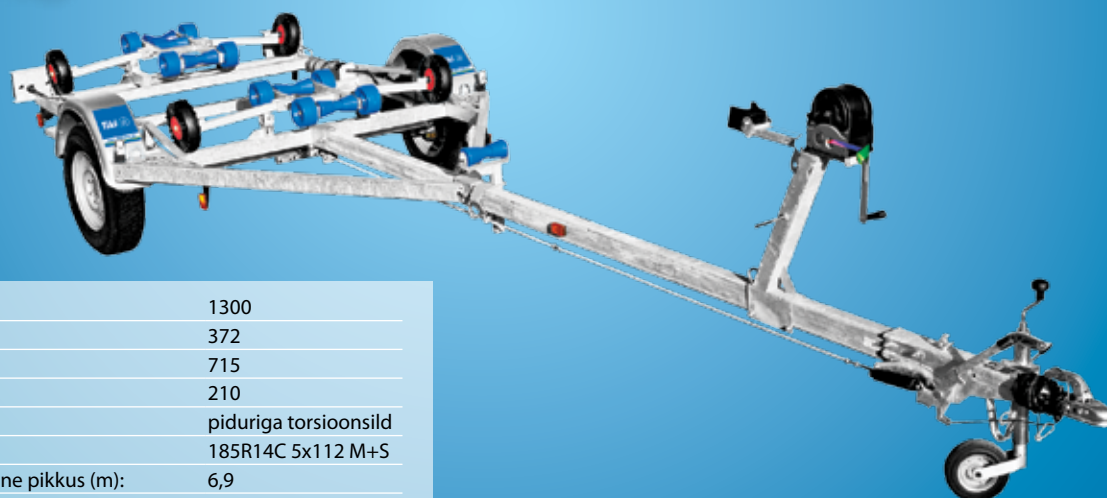

Täismass (kg):	1300
Omakaal (kg):	372
Pikkus (cm):	715
Laius (cm):	210
Sild:	piduriga torsioonsild
Rehvid:	185R14C 5x112 M+S
Paadi maksimaalne pikkus (m):	6,9

STANDARDVARUSTUS: automaatselt fikseeruvad 4 küljetuge, kallutusmehhanism, 1 reguleeritava kõrgusega kiilurull, vintsipukk koos vintsi ja ninatoega, tugiratas ning eemaldatavad ja reguleeritavad tagatuled



BP1500-RB



Täismass (kg):	1500
Omakaal (kg):	378
Pikkus (cm):	775
Laius (cm):	210
Sild:	piduriga torsioonsild
Rehvid:	185R14C 5x112 M+S
Paadi maksimaalne pikkus (m):	7,5

STANDARDVARUSTUS: automaatselt fikseeruvad 4 küljetuge, kallutusmehhanism, 2 reguleeritava kõrgusega kiilurulli, vintsipukk koos vintsi ja ninatoega, tugiratas, eemaldatavad ja reguleeritavad tagatuled

BP2000-DRB



Täismass (kg):	2000
Omakaal (kg):	583
Pikkus (cm):	741
Laius (cm):	231
Sild:	piduriga torsioonsild
Rehvid:	155R13 84N M+S
Paadi maksimaalne pikkus (m):	7,1

STANDARDVARUSTUS: automaatselt fikseeruvad 2 paari küljetugesid, kallutusmehhanism, vintsipukk koos vintsi ja ninatoega, tugiratas ning eemaldatavad ja reguleeritavad tagatuled



BP2600-DRB

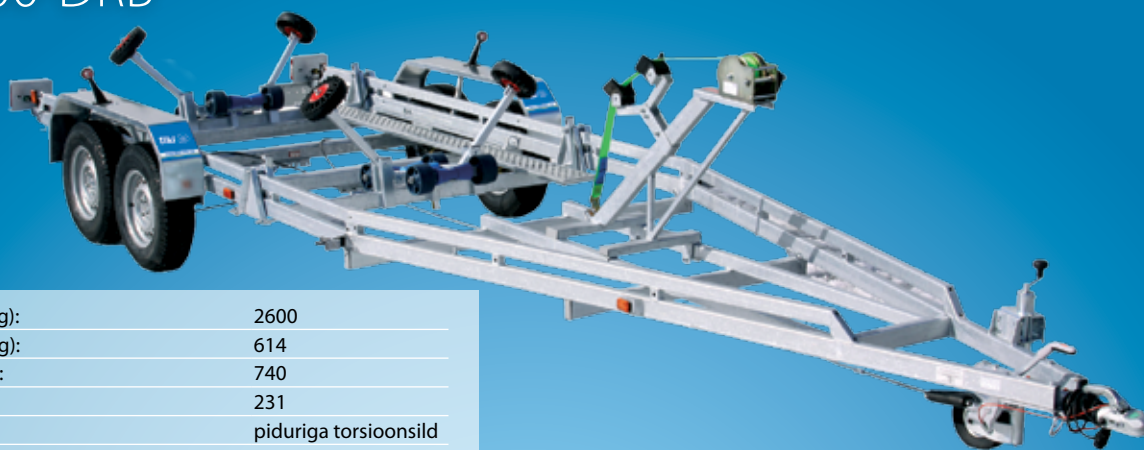

Täismass (kg):	2600
Omakaal (kg):	614
Pikkus (cm):	740
Laius (cm):	231
Sild:	piduriga torsioonsild
Rehvid:	185R14C 5x112 M+S
Paadi maksimaalne pikkus (m):	7,1

STANDARDVARUSTUS: automaatselt fikseeruvad 2 paari küljetugesid, kallutusmehhanism, vintsi- ja ninatoega, tugiratas ning eemaldatavad ja reguleeritavad tagatuled

BP3500-DRB

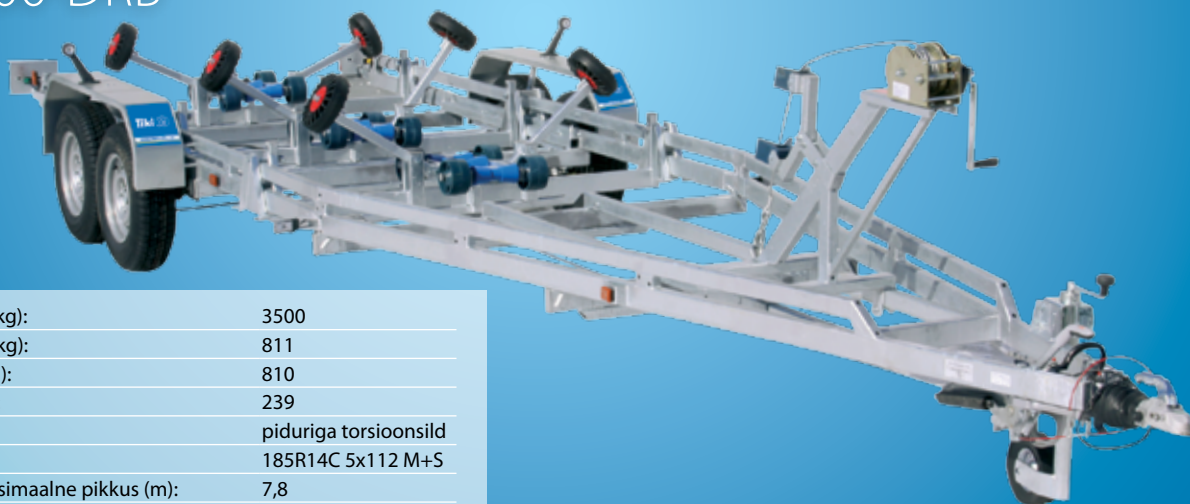

Täismass (kg):	3500
Omakaal (kg):	811
Pikkus (cm):	810
Laius (cm):	239
Sild:	piduriga torsioonsild
Rehvid:	185R14C 5x112 M+S
Paadi maksimaalne pikkus (m):	7,8

STANDARDVARUSTUS: automaatselt fikseeruvad 3 paari küljetugesid, kallutusmehhanism, vintsi- ja ninatoega, tugiratas, eemaldatavad ja reguleeritavad tagatuled